

ITALIANO

ELENCO RICAMBI

ENGLISH

SPARE PARTS LIST

FRANCAIS

LISTE DES PIECES
DE RECHANGE

DEUTSCH

ERSATZTEILLISTE

ESPAÑOL

DESCRIPCION
PIEZAS DE REPUEST

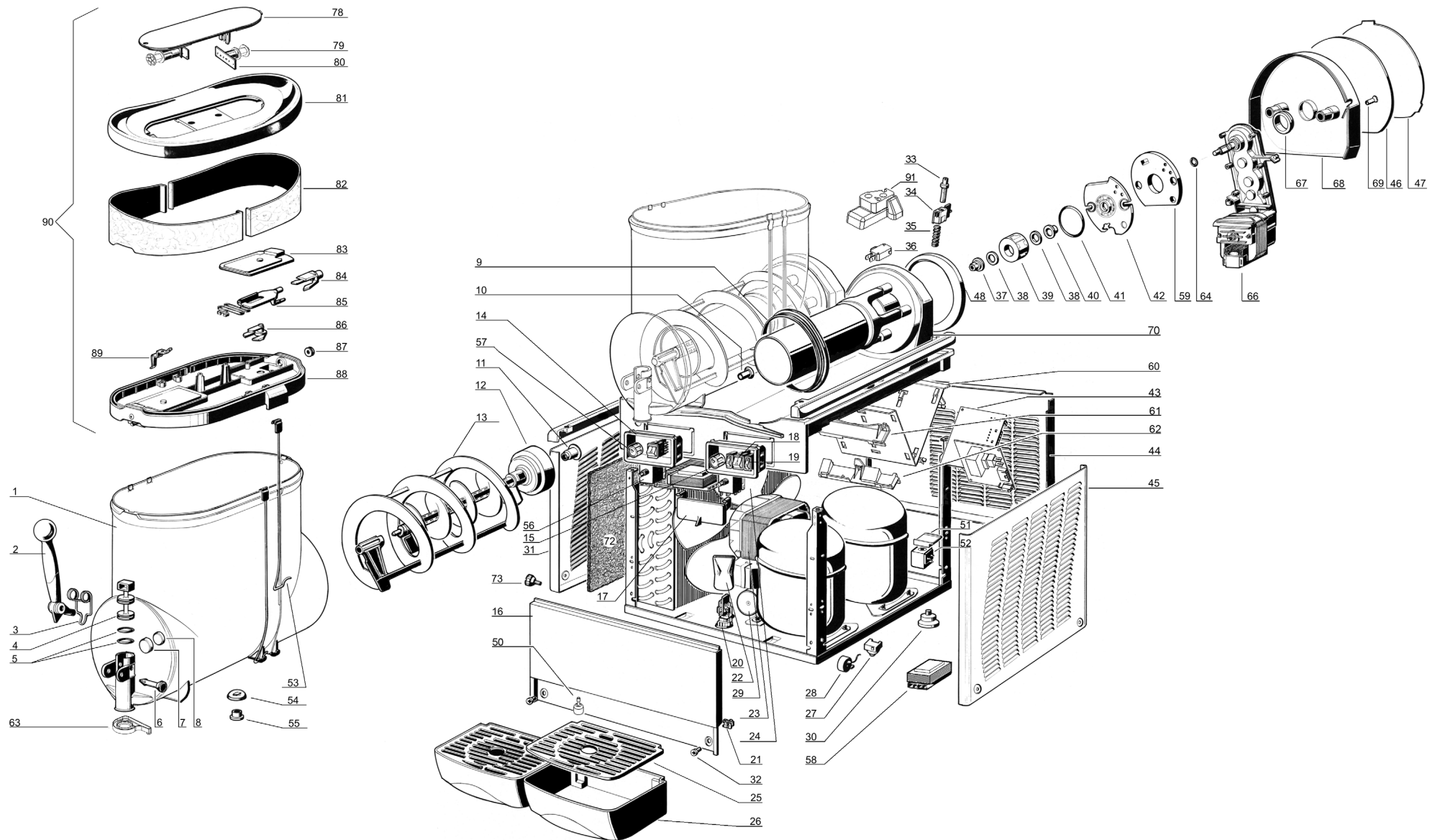

1	22800-17403	Contenitore	Bowl	Cuve	Behälter	Contenedor
2	22800-14970	Leva rubinetto	Faucet handle	Lever de débit	Zapfhebel	Palanca grifo
3	22800-15002	Molla per leva rubinetto	Faucet handle spring	Ressort du livier de débit	Hahn-Feder	Muelle de la palanca grifo
4	22800-14802	Pistone per rubinetto	Faucet piston	Piston du robinet	Kolben für Hahn	Pistón del grifo
5	22800-15100	OR per pistone rubinetto	Faucet piston OR	Joint OR du piston du robinet	O-ring für Hahn	Junta OR del pistón grifo
6	22800-22161	Perno per leva rubinetto	Faucet handle pin	Pivot pour levier de débit	Fixierstift	Pivote de la palanca
7	22800-23502	Calotta per boccola	Thrust washer rubber cap	Calotte pour butee	Büchsegehäuse (aus Gummi)	Tapa de goma para buje
8	22800-23501	Boccola di rasamento	Thrust washer	Butée	Büchse	Arandela de empuje
9	22800-17201	Guarnizione per contenitore	Bowl gasket	Joint de la cuve	Behälterdichtung	Junta del contenedor
10	10028-02803	Boccola frontale per spalla	Rear wall front bushing	Douille extérieure	Äußere büchse	Buje exterior
11	10028-02801	Boccola per mescolatore interno	Auger bushing	Douille pour racloir intérieur	Innere Schneckenbüchse	Buje para rascador interior
12	33800-08001	Mescolatore interno	Auger	Racloir intérieur	Innere Schnecke	Rascador interior
13	22800-16105	Raschiatore esterno	Outer spiral	Racloir extérieur	Äußere Schnecke	Rascador exterior
14	22800-16562	Portainterruttori senza int. generale	Switch box	Boîte porte-interrupteurs	Schaltergehäuse	Panel para interruptores
15	22800-16462	Portainterruttori con int. generale	Power switch box	Boîte porte-interrupteur général	Schaltergehäuse mit Schalter	Panel para interruptor general
16	22800-21767	Pannello lato rubinetto	Dispensing side panel	Panneau côté robinet	Frontwand	Panel lado grifo
17	22800-16660	Sportello coprinterruttori	Switch panel cover	Couvercle boîte interrupteurs	Schalterabdeckung	Tapa panel interruptores
18	22800-24200	Interruttore a 3 posizioni	3-position switch	Interrupteur 3-positions	Umschalter	Interruptor de 3 posiciones
19	22800-24300	Interruttore a 2 posizioni	Switch	Interrupteur	Schalter	Interruptor
20	22800-05500	Passabloccacavo	Terminal block with cable clamp	Borne avec fixation du câble	Anschlußklemme m. Kabeleinführung	Pasacable
21	10554-45001	Clip	Clip	Clip	Clip	Clip
22	22800-12701	Protezione	Terminal block protection	Protection borne	Schutzkappe	Protección pasacable
23A	○○○	Motore ventilatore (2 compressori)	(2 Fan motor (2 compressor)	Moteur ventilateur (2 compresseur)	Lüftermotor (2 kompressor)	Motor ventilador (2 compresor)
23B	○○○	Motore ventilatore (1 compressore)	(1 Fan motor (1 compressor)	Moteur ventilateur (1 compresseur)	Lüftermotor (1 kompressor)	Motor ventilador (1 compresor)
24	22800-13202	Ventola (2 compressori)	Fan blade (2 compressor)	Hélice (2 compresseur)	Lüfterflügel (2 kompressor)	Aspas (2 compresor)
24	21488-00000	Ventola (1 compressore 50Hz)	Fan blade (1 compressor 50Hz)	Hélice (1 compresseur 50Hz)	Lüfterflügel (1 kompressor 50Hz)	Aspas (1 compresor 50Hz)
24	22800-13200	Ventola (1 compressori 60Hz)	Fan blade (1 compressor 60Hz)	Hélice (1 compresseur 60Hz)	Lüfterflügel (1 kompressor 60Hz)	Aspas (1 compresor 60Hz)
25	22800-00570	Griglia cassetto	Drip tray cover	Couvercle tiroir égouttoir	Tropfgitter	Rejilla cajón recoge-gotas
26	22800-00670	Cassetto raccogliacqua	Drip tray	Tiroir égouttoir	Tropfschale	Cajón recoge-gotas
27	***	Relè	Relay	Relais	Start-Relais	Relé
28	***	Salvamotore	Overload protector	Protège moteur	Klixon	Guardamotor
29	***	Condensatore d'avviamento	Starting capacitor	Condensateur de démarrage	Startkondensator	Condensador de arranque
30	22800-10000	Piedino	Rubber leg	Petit pied	JustiefüÙe	Pie nivelador
31	22800-00370	Pannello laterale sinistro	Left side panel	Panneau latéral gauche	Seitenwand, links	Panel lateral izquierdo
32	10502-55010	Vite inox per fissaggio pannelli	Stainless steel fixing screw for panel	Vis inox de fixation panneau	Scrubber für frontwand	Tornillo inox fijacion paneles
33	22800-16700	Vite di regolazione densità	Density adjustment screw	Vis de régulation densité	Regulierschraube	Tornillo regulador densidad
34	22800-16961	Blochetto guidamolla	Shaped nut	Ecrou-guide du ressort	Führung für Feder	Tuerca-guida del muelle
35	22800-16800	Molla	Spring	Ressort	Feder	Muelle
36	22800-09301	Microinterruttore	Microswitch	Microinterrupteur	Mikroschalter	Microinterruptor
37	10028-02802	Boccola posteriore per spalla	Rear wall rear bushing	Douille intérieure	Innere büchse	Buje interior
38	10028-02805	Ranella per rotore magnetico	Magnetic drive washer	Rondelle pour rotor intérieur	Innere Rotorscheibe	Arandela para rotor interior
39	33800-09601	Rotore magnetico	Magnetic drive	Rotor intérieur	Innere Rotor	Rotor interior
40	10028-02800	Boccola per flangia	Flange bushing	Douille pour brige	Flanschbüchse	Buje para brida
41	10028-02804	OR 3231	Flange OR 3231	"OR" pour bride	O Ring für flansch	OR para brida
42	22800-15370	Flangia di supporto motoriduttore	Gear motor flange	Bride pour motoréducteur	Motoruntersetzungsflansch	Brida para motoreductor
43	22800-05258	Ritardatore elettronico L	L Delay electronic device (PWB)	Circuit imprimé de contrôle L	Elektronik L	Circuito electrónico
44	22800-00065	Pannello posteriore	Back panel	Panneau arrière	Rückwand	Panel posterior
45	22800-00270	Pannello laterale destro	Right side panel	Panneau latéral droite	Seitenwand, links	Panel lateral destro
46	22800-29160	Foto coperchio posteriore	Rear cover picture	Photo carter postérieur	Foto für Deckel-Rückseite	Fotografía para tapa posterior
47	10028-03702	Schermo per foto coperchio posteriore	Rear cover picture screen	Porte-photo carter postérieur	Displayscheibe für Foto der Rückseite	Armazón para fotografía tapa posterior
48	10570-13606	Guarnizione anticondensa	Insulation foam	Couche d'isolation	Isolierschaum	Espuma aislante
50	22900-06300	Galleggiante livello	Float level	Le niveau du flotteur	Schwimmer-	nivel de flotación
51	22800-23799	Coperchietto elettrovalvola	Solenoid valve plastic cap	Couvercle plastique pour soupape électrique	kappe für Magnetspule	Protección de plástico para bobina electroválvula

ATLAS L

52	***	Bobina per elettrovalvola Solenoid valve coil gas		Bobine électrovanne	Magnetspule	Bobine electroválvula
53	22800-15203	Molla contatto elettrico Light wire coperchio		Ressort de contact	Feder	Muelle para contacto luz
54	22800-22861	Gommino con contatto	Flexible contact	Joint avec contact	Kontakt	Gomita con contacto
55	22800-23000	Anello di ancoraggio	Fixing ring	Anneau de fixation	Befestigungsring	Anillo de fijación
56	33800-08300	Termostato	Thermostat	Thermostat	Thermostat	Termostato
57	22800-14560	Manopola termostato	Thermostat knob	Pommeau du thermostat	Drehknopf für Thermostat	Pomo para termostato
58	○○○	Trasformatore	Transformer	Transformateur	Transformator	Transformador
59	10570-13602	Guarnizione anticondensa	Insulation foam	Couche d'isolation	Isolationsschaum	Espuma aislante
60	22800-27320	Supporto circuito stampato	PWB housing	Support du circuit imprimé	Halter für Elektronik	Soporte circuito electrónico
61	2U000-09500	Supporto guida DX scheda di potenza	Right guideways support for power board	Support glissière droit pour carte d'alimentation	Rechte Halterung der Leistungsplatine	Soporte guía DCHA tarjeta de potencia
62	2U000-09501	Supporto guida SX scheda di potenza	Left guideways support for power board	Support glissière gauche pour carte d'alimentation	Linke Halterung der Leistungsplatine	Soporte guía IZQ tarjeta de potencia
63	2R000-04110	Guarnizione raccogli condensa	Condensate collection seal	Joint de recueil de la condensation	Kondenswasserauffangdichtung	Junta colector de condensación
64	10028-03217	OR per albero motoriduttore	Central shaft OR	Joint "OR" pour arbre moteur	O-ring für Zentralwelle	OR para eje central
66	○○○	Motoriduttore	Gear motor	Motoréducteur	Getriebemotor	Motoreductor
67	22800-22300	Boccola posteriore	Rear bushing	Douille postérieure	Büchse	Buje posterior
68	22800-17590	Coperchio posteriore	Rear cover	Carter postérieur	Deckel	Tapa posterior
69	22800-22260	Vite di fissaggio	Rear cover fixing screw	Vis de fixation du carter	Schraube für Deckel	Tornillo de fijación de la tapa
70	33800-08280	Evaporatore completo (versione bianca)	Complete evaporator (white version)	évaporateur complet (vers. blanc)	Verdampfer komplette (version weiß)	evaporador completa (vers. blanco)
70	33800-08222	Evaporatore completo (versione nera)	Complete evaporator (black version)	évaporateur complet (vers. noir)	Verdampfer komplette (version schwarz)	evaporador completa (vers. negro)
70	33800-08224	Evaporatore completo (versione grigia)	Complete evaporator (grey version)	évaporateur complet (vers. gris)	Verdampfer komplette (version grau)	evaporador completa (vers. gris)
72	10028-00906	Filtro rigido condensatore	Condenser filter	Filtre du condenseur	Kondensatorfilter	Filtro del condensador
73	10028-03360	Pomello bianco di fissaggio pannello lat.	Side panel fixing white knob	Pommeau blanc de fixation du panneau	Schraube für seitenwand	Pomo blanco de fijación panel lateral
78	22800-17010	Supporto lampade	Bulb socket support	Support des douilles	Halter für Lampensockel	Soporte porta lámparas
79	10028-03810	Lampada	Bulb	Ampoule	Birne	Lampara
80	10028-04210	Portalampada	Bulb socket	Douille	Lampenhalter	Portalámpara
81	22800-17005	Parte superiore cappello	Top cover upper part	Partie supérieure du couvercle	Deckel-Oberteil	Parte superior de la tapa
82	22800-28160	Fotografia	Picture	Photo	Dia	Fotografia
83	10028-04223	Copertura dispositivo bloccaggio coperchio	Plate for cover fixing device	Couverture pour dispositif de blocage	Platte für Deckelhalterung	Cobertura para sistema de bloqueo de la tapa
84	10028-04220	Tasto sbloccaggio coperchio	Cover unlock push button	Touche pour déblocage couvercle	Knopf der Deckelentriegelung	Botón para sistema de bloqueo de la tapa
85	10028-04222	Dispositivo bloccaggio coperchio	Cover fixing device	Dispositif de blocage couvercle	Schliessvorrichtung für Deckel	Sistema de bloqueo de la tapa
86	10028-04221	Sicura per dispositivo bloccaggio	Push button lock	Sécurité pour dispositif de blocage	Schliessknopf	Seguro para sistema de bloqueo de la tapa
87	10028-04224	Gommino tenuta perno di bloccaggio	Fixing pin gasket	Joint pour pivot de blocage	Dichtungsring des Befestigungszapfens	Goma para pivote del sistema de bloqueo de la tapa
88	22800-17105	Parte inferiore coperchio	Top cover lower part	Partie inférieure du couvercle	Deckel-Unterteil	Parte inferior de la tapa
89	22800-11701	Contatto per luce	Top cover light contact	Contact pour éclairage couvercle	Kontakt	Contacto para luz
90	33800-04878	Coperchio con luce bianco	White lighted top cover (assy.)	Couvercle éclairé (complet)	Deckel mit Beleuchtung, komplett	Tapa completa con luz
90	33800-04876	Coperchio con luce nero	Black lighted top cover (assy.)	Couvercle éclairé (complet)	Deckel mit Beleuchtung, komplett	Tapa completa con luz
91	10028-03223	Gommino di protezione micro	Micro-switch protection	Protection micro-interrupteur	Microschalterabdeckung	Goma de protección microinterruptor
	***	Ordinare con sigla riportata sul pezzo	Please order what printed on piece	Mentionner indicatif imprimé sur la pièce	Diese Teile bitte anhand der aufgedruckten Nummern bestellen	Pedir com la identificación marcada en la pieza
	○○○	Vedere tabella	See table	Voir tableau	Siehe Tabelle	Ver tabla

○○○	230V 50HZ	240V 50HZ	115V 60HZ	220V 60HZ
20	22800-05501	22800-05500	22800-05500	22800-05500
23A	33800-00605	33800-00605	33800-00606	33800-00607
23B	33800-00608	33800-00608	33800-00611	33800-00608
58	22800-18230	22800-18230	22800-18231	22800-18230
66	33800-04740	33800-04743	33800-04741	33800-04742

ITALIANO MOTORIDUTTORE

ENGLISH GEAR MOTOR

FRANCAIS MOTOREDUCTEUR

DEUTSCH MOTORUNTERSETZUNG

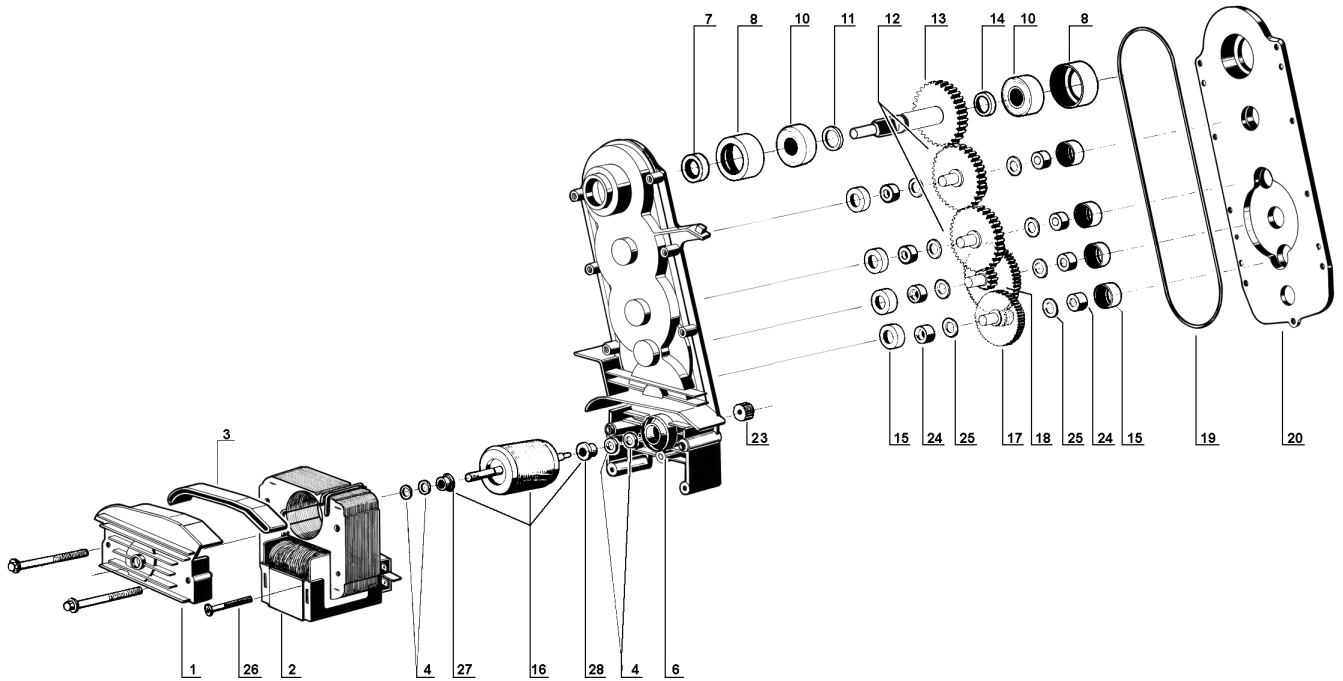
ESPAÑOL MOTORREDUCTOR

1	22800-22657	Ponticello completo di boccola	Bracket with bush	Support avec coussinet	Vorderes Lager	Soporte con buje
2		Statore	Stator	Stator	Stator	Estator
3	10028-03213	Guarnizione di protezione statore	Stator protection gasket	Joint protection du stator	Deckeldichtung für Stator	Junta de la cobertura estator
4	10028-03201	Ranelle	Washer	Rondelle	Scheibe	Arandella
6	33800-03804	Scatola completa di boccola	Gear box with bushing	Boîte du réducteur avec coussinet	Gehäuse mit Lager	Caja reductor con buje
7	22800-22615	Anello di tenuta	Seal retainer	Anneau d'étanchéité	Schraube	Junta de retención
8	10028-03216	Calotta porta cuscinetto	Ball bearing rubber cap	Calotte pour roulement à billes	Lagergehäuse (aus Gummi)	Tapa de goma para cojinete
10	22800-22613	Cuscinetto Ø 28 mm	Ball bearing Ø 28 mm	Roulement à billes Ø 28	Lager Ø 28	Cojinete de bolas Ø 28
11	10028-03202	Distanziale spessore 1,5 mm	1.5 mm spacer	Entretoise 1,5 mm.	Scheibe 1,5 mm	Distancial 1,5 mm.
12	22800-22611	Terza ruota dentata	Third gear	Troisième engrenage	3a Zahnard	Tercero engranaje
13	22800-22653	Quarta ruota dentata	Fourth gear	Quatrième engrenage	4a Zahnard	Cuarto engranaje
14	10028-03203	Distanziale spessore 3,3 mm	3.3 mm spacer	Entretoise 3,3 mm.	Scheibe 3,3 mm.	Distancial 3,3 mm.
15	10028-03220	Calotta porta boccola	Bushing rubber cap	Calotte pour coussinet	Lagergehäuse (aus Gummi)	Tapa de goma para buje
16	22800-22680	Rotore con distanziali	Rotor with spacer	Rotor avec entretoise	Rotor und buchse	Rotor con distancial
17	22800-22639	Prima ruota dentata	First gear	Premier engrenage	1a Zahnard	Primero engranaje
18	22800-22640	Seconda ruota dentata	Second gear	Deuxième engrenage	2a Zahnard	Segundo engranaje
19	10028-03218	Guarnizione	Gasket	Joint	Dichtung	Junta
20	22800-22656	Coperchio	Gear box cover	Carter du réducteur	Deckel	Tapa de la caja reductor
23	22800-22634	Pignone	Pinion	Pignon	Ritzel	Piñón
24	10028-03204	Bussola	Bushing	Coussinet	Büchse	Buje
25	10028-03205	Ranella di rasamento	Washer	Rondelle	Scheibe	Arandella
26	10540-13532	Vite fissaggio rotore	Bracket screw	Vis du stator	Statorschraube	Tornillo del estator
27	22800-22681	Distanziale lato statore	Spacer (stator side)	Entretoise (côté rotor)	Buchse (Rotor Seite)	Distancial lado rotor
28	22800-22682	Distanziale lato scatola	Spacer (box side)	Entretoise (côté boîte)	Buchse (Gehäuse Seite)	Distancial lado caja



2

230V 50HZ
22800-22510

240V 50HZ
22800-22513

115V 60HZ
22800-22511

220V 60HZ
22800-22512